





UBP-2023-GDL027	خاوەندارێتی: 2-6	ژێرناوی: 18 2024	 2023 4، 5، 6 2023
-----------------	---------------------	---------------------	---

2023

#	پێناسەی گۆڕینی	گۆڕینی	گۆڕینی	گۆڕینی	گۆڕینی
1	15 2023	2.0	- 2023 - 2023 - 4، 5، 6 - 2023 - 2023	-	-
2	18 2023	2.2	- 1، 2، 3 - 4، 5، 6 - 2023 - 2023 - 2023 - 2023	1-41	-
3	22 2023	2.3	- 4، 5، 6 - 2023 - 2023 - 2023	1-39	MTB-M/2023/3109
4	8 2023	2.4	- 7 - ( ) - 2023	1-39	MTB-M/2023/4020
5	11 2023	2.5	- 11 - 2023	1-39	-

d-2-t

UBP-2023-GDL027	خاڻاڻو ڪرڻ جو آرڊر:	ٿرڙو ۽ ٺهڻ جو ڪم ڪرڻ جو آرڊر، 4، 5 ۽ 6 مارچ ۾ ڪم ڪرڻ جو آرڊر ڪرڻ جو آرڊر ڪرڻ جو آرڊر ڪرڻ جو آرڊر آرڊر	
2-6	ڪم ڪرڻ جو آرڊر:		
آرڊر ڪرڻ جو آرڊر	ٺهڻ جو آرڊر ڪرڻ جو آرڊر:		
18 مارچ 2024	آرڊر ڪرڻ جو آرڊر ڪرڻ جو آرڊر:		

-	سول ۽ ڪنڪريٽ ۽ ٽائيل ڪم ڪرڻ جو آرڊر	1-39	- ٺهڻ جو آرڊر ڪرڻ جو آرڊر آرڊر ڪرڻ جو آرڊر ڪرڻ جو آرڊر ڪم ڪرڻ جو آرڊر ڪرڻ جو آرڊر ڪم ڪرڻ جو آرڊر ڪرڻ جو آرڊر	2-6	18 مارچ 2023	6
---	-------------------------------------	------	---	-----	--------------	---

d-2-t





UBP-2023-GDL027	چاڻوڪيل نالو:	رڳو 4، 5 ۽ 6 آئين جي تحت ڪيل ڪنهن به ڪارروائي	
2-6	ڪم ڪندڙ:		
آئين ۽ ضابطو	نالي سان ڪم ڪندڙ:		
18 آڪٽوبر 2024	رڳو 4، 5 ۽ 6 آئين:		

(۴) "اڻ ڀيڻ ڀيڻ ڪارروائي" نالي سان ڪيل ڪنهن به ڪارروائي جي تحت ڪيل ڪنهن به ڪارروائي 6 آئين ۽ ضابطو (۴) جي تحت ڪيل ڪنهن به ڪارروائي.

(۵) "اڻ ڀيڻ ڀيڻ ڪارروائي" نالي سان ڪيل ڪنهن به ڪارروائي جي تحت ڪيل ڪنهن به ڪارروائي 6 آئين ۽ ضابطو (۵) جي تحت ڪيل ڪنهن به ڪارروائي.

d-2-t



UBP-2023-GDL027	چاپنامہ نمبر:	<b>رہنہ شدہ عرصہ: 4، 5 اور 6 ماہ</b> <b>پریمیئم کی شرح: 1%</b> <b>رہنہ شدہ رقم: 1000000000</b>	
2-6	نمبر:		
پریمیئم کی شرح:	پریمیئم کی شرح:		
18 جنوری 2024	تاریخ:		

6۔ (ا) رهنہ شدہ عرصہ کے دوران رهنہ شدہ رقم پر چارجنگ کی شرح 1% ہوگی۔

(ب) رهنہ شدہ عرصہ کے دوران رهنہ شدہ رقم پر چارجنگ کی شرح 1% ہوگی۔

7۔ (ا) رهنہ شدہ عرصہ کے دوران رهنہ شدہ رقم پر چارجنگ کی شرح 1% ہوگی۔

(1) سہ ماہی کے لیے؛

(2) 6 ماہ کے لیے؛

(3) 9 ماہ کے لیے؛

(4) 12 ماہ کے لیے؛

(5) 18 ماہ کے لیے؛

(ب) رهنہ شدہ عرصہ کے دوران رهنہ شدہ رقم پر چارجنگ کی شرح 1% ہوگی۔

(ب) رهنہ شدہ عرصہ کے دوران رهنہ شدہ رقم پر چارجنگ کی شرح 1% ہوگی۔

(ب) رهنہ شدہ عرصہ کے دوران رهنہ شدہ رقم پر چارجنگ کی شرح 1% ہوگی۔

(1) 6 ماہ کے لیے؛

(2) 12 ماہ کے لیے؛

d-2-t

UBP-2023-GDL027	خاکی تھریڈنگ آؤٹ لائن:	رہائشی سکیم کے لیے 4، 5 اور 6 مارچ کے درمیان موجودہ زمین کے ساتھ ساتھ موجودہ زمین	
2-6	پلاٹ نمبر:		
مستند نمبر	پلاٹ نمبر:		
18 جنوری 2024	مستند نمبر:		

(۴) جہاں (۱) اور (۲) کے علاقوں میں زمین کی حالت اور زمین کی حالت کے بارے میں  
معلومات فراہم کی جائیں گی۔ زمین کی حالت کے بارے میں معلومات فراہم کرنے کے لیے  
موجودہ زمین کی حالت کے بارے میں معلومات فراہم کی جائیں گی۔

(۵) جہاں (۱) کے علاقوں میں زمین کی حالت اور زمین کی حالت کے بارے میں  
معلومات فراہم کی جائیں گی۔ زمین کی حالت کے بارے میں معلومات فراہم کرنے کے لیے  
موجودہ زمین کی حالت کے بارے میں معلومات فراہم کی جائیں گی۔

(۶) زمین کی حالت کے بارے میں معلومات فراہم کرنے کے لیے  
موجودہ زمین کی حالت کے بارے میں معلومات فراہم کی جائیں گی۔ زمین کی حالت کے بارے میں  
معلومات فراہم کرنے کے لیے موجودہ زمین کی حالت کے بارے میں معلومات فراہم کی جائیں گی۔

(۷) زمین کی حالت کے بارے میں معلومات فراہم کرنے کے لیے  
موجودہ زمین کی حالت کے بارے میں معلومات فراہم کی جائیں گی۔ زمین کی حالت کے بارے میں  
معلومات فراہم کرنے کے لیے موجودہ زمین کی حالت کے بارے میں معلومات فراہم کی جائیں گی۔  
900mm کے قطر کے پائپ لائنوں کے لیے زمین کی حالت کے بارے میں معلومات فراہم کی جائیں گی۔

(۸) زمین کی حالت کے بارے میں معلومات فراہم کرنے کے لیے  
موجودہ زمین کی حالت کے بارے میں معلومات فراہم کی جائیں گی۔ زمین کی حالت کے بارے میں  
معلومات فراہم کرنے کے لیے موجودہ زمین کی حالت کے بارے میں معلومات فراہم کی جائیں گی۔

(۹) زمین کی حالت کے بارے میں معلومات فراہم کرنے کے لیے  
موجودہ زمین کی حالت کے بارے میں معلومات فراہم کی جائیں گی۔ زمین کی حالت کے بارے میں  
معلومات فراہم کرنے کے لیے موجودہ زمین کی حالت کے بارے میں معلومات فراہم کی جائیں گی۔

(۱۰) جہاں (۱) کے علاقوں میں زمین کی حالت اور زمین کی حالت کے بارے میں  
معلومات فراہم کی جائیں گی۔ زمین کی حالت کے بارے میں معلومات فراہم کرنے کے لیے  
موجودہ زمین کی حالت کے بارے میں معلومات فراہم کی جائیں گی۔

(۱۱) زمین کی حالت کے بارے میں معلومات فراہم کرنے کے لیے  
موجودہ زمین کی حالت کے بارے میں معلومات فراہم کی جائیں گی۔ زمین کی حالت کے بارے میں  
معلومات فراہم کرنے کے لیے موجودہ زمین کی حالت کے بارے میں معلومات فراہم کی جائیں گی۔

(۱۲) زمین کی حالت کے بارے میں معلومات فراہم کرنے کے لیے  
موجودہ زمین کی حالت کے بارے میں معلومات فراہم کی جائیں گی۔ زمین کی حالت کے بارے میں  
معلومات فراہم کرنے کے لیے موجودہ زمین کی حالت کے بارے میں معلومات فراہم کی جائیں گی۔

d-2-t

UBP-2023-GDL027	چاپ/تعمیراتی منصوبہ:	رہنہ 4، 5 اور 6 کے لیے	
2-6	نقشہ:	رہنہ 4، 5 اور 6 کے لیے	
رہنہ 4، 5 اور 6	مستند:	رہنہ 4، 5 اور 6 کے لیے	
18 ستمبر 2024	تعمیراتی منصوبہ:	رہنہ 4، 5 اور 6 کے لیے	

تعمیراتی منصوبہ کی منظوری کے لیے درخواست دہندگان کو مطلع کیا جاتا ہے کہ انہیں اپنی درخواستوں کو جلد سے جلد پورا کرنے کے لیے اقدامات اٹھانے کی ضرورت ہے۔

(س) درخواست دہندگان کو اپنی درخواستوں کی منظوری کے لیے تمام ضروری دستاویزات جمع کروانے کی ضرورت ہے۔ اگر انہیں اپنی درخواستوں کو جلد سے جلد پورا کرنے کے لیے اقدامات اٹھانے کی ضرورت ہے، تو انہیں اپنی درخواستوں کو جلد سے جلد پورا کرنے کے لیے اقدامات اٹھانے کی ضرورت ہے۔

(م) درخواست دہندگان کو اپنی درخواستوں کی منظوری کے لیے تمام ضروری دستاویزات جمع کروانے کی ضرورت ہے۔ اگر انہیں اپنی درخواستوں کو جلد سے جلد پورا کرنے کے لیے اقدامات اٹھانے کی ضرورت ہے، تو انہیں اپنی درخواستوں کو جلد سے جلد پورا کرنے کے لیے اقدامات اٹھانے کی ضرورت ہے۔

(پ) درخواست دہندگان کو اپنی درخواستوں کی منظوری کے لیے تمام ضروری دستاویزات جمع کروانے کی ضرورت ہے۔ اگر انہیں اپنی درخواستوں کو جلد سے جلد پورا کرنے کے لیے اقدامات اٹھانے کی ضرورت ہے، تو انہیں اپنی درخواستوں کو جلد سے جلد پورا کرنے کے لیے اقدامات اٹھانے کی ضرورت ہے۔

d-2-t

UBP-2023-GDL027	چاپ شدگی تاریخ:	رتبه بندی شغل: 4، 5، 6 تدریس و تربیت معلم ابتدایی	
2-6	کلاس:		
ابتدایی	موضوع:		
18 شهریور 2024	مدت زمان امتحان:		

## موضوع

### تدریس و تربیت معلم

9. جدولی که در آن (س) و (ب) در آن درج شده است، در آن درج شده است. (س) و (ب) در آن درج شده است. (س) و (ب) در آن درج شده است.

(س) و (ب) در آن درج شده است. (س) و (ب) در آن درج شده است. (س) و (ب) در آن درج شده است.

رتبه بندی	محدوده نمرات (رتبه بندی)	شغل
5-0	3000-2000 نمره	شغل 4
5-5	4000-3001 نمره	
5-7	6000-4001 نمره	
4-9	2000 نمره	شغل 5، 6
5-3	2001 نمره	

(س) و (ب) در آن درج شده است. (س) و (ب) در آن درج شده است. (س) و (ب) در آن درج شده است.

(س) و (ب) در آن درج شده است. (س) و (ب) در آن درج شده است. (س) و (ب) در آن درج شده است.

کلاس

(س) و (ب) در آن درج شده است. (س) و (ب) در آن درج شده است. (س) و (ب) در آن درج شده است.

dl-2-t

UBP-2023-GDL027	خاکی زمین:	ریزش شیب 4، 5 و 6 متر در جهت شمال غربی و جنوب غربی زمین	
2-6	مکان:		
مستطیل	مکان:		
18 متر مربع	مساحت زمین:		

(1) در این پهنای 6 متر و در جهت شمال غربی و جنوب غربی زمین (شیب 4 و 5 متر) در جهت شمال غربی و جنوب غربی زمین 45° در جهت شمال غربی و جنوب غربی زمین؛ در جهت شمال غربی و جنوب غربی زمین (شیب 4 و 5 متر) در جهت شمال غربی و جنوب غربی زمین؛ در جهت شمال غربی و جنوب غربی زمین؛

(2) مساحت زمین:

(3) مساحت زمین:

(4) در این پهنای 17 متر و در جهت شمال غربی و جنوب غربی زمین (شیب 4 و 5 متر) در جهت شمال غربی و جنوب غربی زمین؛ (شیب 7 متر)

(5) 18.5 متر و در جهت شمال غربی و جنوب غربی زمین (شیب 4 و 5 متر) در جهت شمال غربی و جنوب غربی زمین؛ (شیب 10 متر)

(6) در این پهنای 16 متر و در جهت شمال غربی و جنوب غربی زمین (شیب 4 و 5 متر) در جهت شمال غربی و جنوب غربی زمین؛

(7) مساحت زمین در جهت شمال غربی و جنوب غربی زمین؛ (شیب 6 متر)

(8) در جهت شمال غربی و جنوب غربی زمین؛ (شیب 8 متر)

(س) مساحت زمین در جهت شمال غربی و جنوب غربی زمین؛ (شیب 10 متر)

(س) مساحت زمین در جهت شمال غربی و جنوب غربی زمین؛ (شیب 1 متر)

(س) مساحت زمین در جهت شمال غربی و جنوب غربی زمین؛ (شیب 1 متر)

(س) مساحت زمین در جهت شمال غربی و جنوب غربی زمین؛ (شیب 4، 5 و 6 متر)

d-2-1

UBP-2023-GDL027	شماره سند:	رتبه بندی شغل در کلاس 4، 5 و 6 در سیستم طبقه بندی شغل ارتقا	
2-6	شماره سند:		
تاریخ تصویب:	تاریخ تصویب:		
18 آبان 2024	تاریخ تصویب:		

(ع) شغل در کلاس 5 و 6 در سیستم طبقه بندی شغل در کلاس 4، 5 و 6 در سیستم طبقه بندی شغل ارتقا و برقراری آزمون کتبی در این امر و در صورت لزوم (تعمیرات اساسی، برقراری امر بر مبنای تئوری و عملی) در صورت لزوم در این امر در صورت لزوم. در صورت لزوم در این امر در صورت لزوم 0.45 در صورت لزوم در این امر در صورت لزوم در این امر در صورت لزوم.

(ف) شغل در کلاس 4 و 5 در سیستم طبقه بندی شغل در کلاس 4، 5 و 6 در سیستم طبقه بندی شغل ارتقا و برقراری آزمون کتبی در این امر و در صورت لزوم (تعمیرات اساسی، برقراری امر بر مبنای تئوری و عملی) در صورت لزوم در این امر در صورت لزوم. در صورت لزوم در این امر در صورت لزوم 0.45 در صورت لزوم در این امر در صورت لزوم در این امر در صورت لزوم.

(گ) شغل در کلاس 4 و 5 در سیستم طبقه بندی شغل در کلاس 4، 5 و 6 در سیستم طبقه بندی شغل ارتقا و برقراری آزمون کتبی در این امر و در صورت لزوم (تعمیرات اساسی، برقراری امر بر مبنای تئوری و عملی) در صورت لزوم در این امر در صورت لزوم. در صورت لزوم در این امر در صورت لزوم 80% در صورت لزوم در این امر در صورت لزوم 1 در صورت لزوم در این امر در صورت لزوم 4 در صورت لزوم در این امر در صورت لزوم 3 در صورت لزوم در این امر در صورت لزوم 0.45 در صورت لزوم در این امر در صورت لزوم در این امر در صورت لزوم.

(د) شغل در کلاس 5 و 6 و 7 در سیستم طبقه بندی شغل در کلاس 4، 5 و 6 در سیستم طبقه بندی شغل ارتقا و برقراری آزمون کتبی در این امر و در صورت لزوم (تعمیرات اساسی، برقراری امر بر مبنای تئوری و عملی) در صورت لزوم در این امر در صورت لزوم. در صورت لزوم در این امر در صورت لزوم 80% در صورت لزوم در این امر در صورت لزوم 1 در صورت لزوم در این امر در صورت لزوم 3 در صورت لزوم در این امر در صورت لزوم 0.2 در صورت لزوم در این امر در صورت لزوم در این امر در صورت لزوم.

(ب) در صورت لزوم در این امر در صورت لزوم (تعمیرات اساسی، برقراری امر بر مبنای تئوری و عملی) در صورت لزوم در این امر در صورت لزوم. در صورت لزوم در این امر در صورت لزوم 3 در صورت لزوم در این امر در صورت لزوم 0.2 در صورت لزوم در این امر در صورت لزوم در این امر در صورت لزوم.

(ا) در صورت لزوم در این امر در صورت لزوم (تعمیرات اساسی، برقراری امر بر مبنای تئوری و عملی) در صورت لزوم در این امر در صورت لزوم. در صورت لزوم در این امر در صورت لزوم 3 در صورت لزوم در این امر در صورت لزوم 0.2 در صورت لزوم در این امر در صورت لزوم در این امر در صورت لزوم.

d-2-1



UBP-2023-GDL027	خاکی سہولت نامہ:	<b>رنگین شہر سہولت نامہ 4، 5 اور 6</b> <b>پہلے مرحلے کے لیے زمین کی سہولت نامہ</b> <b>انبار</b>	
2-6	پلاٹ نمبر:		
پہلے مرحلے کے لیے	پلاٹ نمبر:		
18 مارچ 2024	رنگین شہر زمین سہولت نامہ:		

انبار سہولت نامہ کے لیے زمین کی سہولت نامہ ہے۔ زمین سہولت نامہ، ان سہولت نامہ کے لیے زمین کی سہولت نامہ ہے۔

(ب) پہلے مرحلے کے لیے زمین کی سہولت نامہ (انبار سہولت نامہ) کی زمین کی سہولت نامہ کے لیے زمین کی سہولت نامہ کے لیے زمین کی سہولت نامہ ہے۔

(ب) پہلے مرحلے کے لیے زمین کی سہولت نامہ (انبار سہولت نامہ) کے لیے زمین کی سہولت نامہ کے لیے زمین کی سہولت نامہ کے لیے زمین کی سہولت نامہ ہے۔

(ب) پہلے مرحلے کے لیے زمین کی سہولت نامہ (انبار سہولت نامہ) کے لیے زمین کی سہولت نامہ کے لیے زمین کی سہولت نامہ کے لیے زمین کی سہولت نامہ ہے۔

(1) پہلے مرحلے کے لیے زمین کی سہولت نامہ:

(2) زمین:

(ب) پہلے مرحلے کے لیے زمین کی سہولت نامہ (انبار سہولت نامہ) کے لیے زمین کی سہولت نامہ کے لیے زمین کی سہولت نامہ کے لیے زمین کی سہولت نامہ ہے۔

(ب) پہلے مرحلے کے لیے زمین کی سہولت نامہ (انبار سہولت نامہ) کے لیے زمین کی سہولت نامہ کے لیے زمین کی سہولت نامہ کے لیے زمین کی سہولت نامہ ہے۔

(ب) پہلے مرحلے کے لیے زمین کی سہولت نامہ (انبار سہولت نامہ) کے لیے زمین کی سہولت نامہ کے لیے زمین کی سہولت نامہ کے لیے زمین کی سہولت نامہ ہے۔

(ب) پہلے مرحلے کے لیے زمین کی سہولت نامہ (انبار سہولت نامہ) کے لیے زمین کی سہولت نامہ کے لیے زمین کی سہولت نامہ کے لیے زمین کی سہولت نامہ ہے۔

(ب) پہلے مرحلے کے لیے زمین کی سہولت نامہ (انبار سہولت نامہ) کے لیے زمین کی سہولت نامہ کے لیے زمین کی سہولت نامہ کے لیے زمین کی سہولت نامہ ہے۔

d-2-t



UBP-2023-GDL027	چالان نامہ: نمبر: 2-6	رہنہ کی رقم 4، 5 اور 6 ماہ کی ادائیگی کی مدت اور اس پر <b>HDC</b>
2024	تاریخ: 18 مئی 2024	

(2) اس کے ساتھ ساتھ، اس کے ساتھ ساتھ  $0.45$  کے تناسب سے اس کے ساتھ ساتھ؛

(3) اس کے ساتھ ساتھ، اس کے ساتھ ساتھ؛

(س) اس کے ساتھ ساتھ  $14$  ماہ کی مدت میں  $6$  ماہ کی مدت میں اس کے ساتھ ساتھ  $15$  ماہ کی مدت میں اس کے ساتھ ساتھ۔

(س) اس کے ساتھ ساتھ  $15$  ماہ کی مدت میں اس کے ساتھ ساتھ اس کے ساتھ ساتھ۔

(س) اس کے ساتھ ساتھ  $15$  ماہ کی مدت میں اس کے ساتھ ساتھ اس کے ساتھ ساتھ۔

(س) اس کے ساتھ ساتھ  $6$  ماہ کی مدت میں اس کے ساتھ ساتھ  $50\%$  اس کے ساتھ ساتھ۔

(س) اس کے ساتھ ساتھ  $13$  ماہ کی مدت میں اس کے ساتھ ساتھ اس کے ساتھ ساتھ۔

(س) اس کے ساتھ ساتھ  $1/3$  اس کے ساتھ ساتھ اس کے ساتھ ساتھ۔

(س) اس کے ساتھ ساتھ  $2:1$  اس کے ساتھ ساتھ اس کے ساتھ ساتھ۔

(س) اس کے ساتھ ساتھ  $19$  ماہ کی مدت میں اس کے ساتھ ساتھ اس کے ساتھ ساتھ۔

(س) اس کے ساتھ ساتھ  $1$  اس کے ساتھ ساتھ اس کے ساتھ ساتھ۔

(س) اس کے ساتھ ساتھ اس کے ساتھ ساتھ اس کے ساتھ ساتھ۔

(س) اس کے ساتھ ساتھ اس کے ساتھ ساتھ اس کے ساتھ ساتھ۔

d-2-t

UBP-2023-GDL027	چاپ شدگی تاریخ:	ریزش سازه‌های بتنی در 5 و 6 اردیبهشت بررسی و گزارش کارشناسی انجام شده	
2-6	موضوع:		
مستند شماره:	موضوع:		
18 شهریور 1404	تاریخ:		

14- (س) بررسی سازه‌های بتنی در 14 شهریور 1404. (س) بررسی سازه‌های بتنی در 14 شهریور 1404. (س) بررسی سازه‌های بتنی در 14 شهریور 1404. (س) بررسی سازه‌های بتنی در 14 شهریور 1404.

(س) در 14 شهریور 1404، سازه‌های بتنی در 14 شهریور 1404. (س) بررسی سازه‌های بتنی در 14 شهریور 1404. (س) بررسی سازه‌های بتنی در 14 شهریور 1404.

(س) در 14 شهریور 1404، سازه‌های بتنی در 14 شهریور 1404. (س) بررسی سازه‌های بتنی در 14 شهریور 1404. (س) بررسی سازه‌های بتنی در 14 شهریور 1404. (س) بررسی سازه‌های بتنی در 14 شهریور 1404.

(1) در 14 شهریور 1404، سازه‌های بتنی در 14 شهریور 1404. (س) بررسی سازه‌های بتنی در 14 شهریور 1404. (س) بررسی سازه‌های بتنی در 14 شهریور 1404.

(2) سازه‌های بتنی در 14 شهریور 1404. (س) بررسی سازه‌های بتنی در 14 شهریور 1404. (س) بررسی سازه‌های بتنی در 14 شهریور 1404.

(3) در 14 شهریور 1404، سازه‌های بتنی در 14 شهریور 1404. (س) بررسی سازه‌های بتنی در 14 شهریور 1404. (س) بررسی سازه‌های بتنی در 14 شهریور 1404.

(س) در 14 شهریور 1404، سازه‌های بتنی در 14 شهریور 1404. (س) بررسی سازه‌های بتنی در 14 شهریور 1404. (س) بررسی سازه‌های بتنی در 14 شهریور 1404.

(ه) در 14 شهریور 1404، سازه‌های بتنی در 14 شهریور 1404. (س) بررسی سازه‌های بتنی در 14 شهریور 1404. (س) بررسی سازه‌های بتنی در 14 شهریور 1404.

(ط) در 14 شهریور 1404، سازه‌های بتنی در 14 شهریور 1404. (س) بررسی سازه‌های بتنی در 14 شهریور 1404. (س) بررسی سازه‌های بتنی در 14 شهریور 1404.

d-2-t

UBP-2023-GDL027	چاپ کونٽرول نمبر:	رٽرڊ مائٽرسٽري سول، 4، 5، 6 نمبر 6	
2-6	فوج نمبر:	مڪمل ٿيڻ کان پوءِ ٺاهڻ جي ڪم جي دستاويزي	
پروٽيڪٽو نمبر	مالياتي نمبر:	ٺاهڻ جي ڪم جي دستاويزي	
18 مارچ 2024	ٽرانزڪشن نمبر:	ٺاهڻ جي ڪم جي دستاويزي	

(ٻ) ڪم جي ڪم تي ڪنٽرول ڪيو ويندو ۽ ڪم جي ڪم تي ڪنٽرول ڪيو ويندو ۽ ڪم جي ڪم تي ڪنٽرول ڪيو ويندو. (ٻه)

(١) ڪم جي ڪم تي ڪنٽرول ڪيو ويندو ۽ ڪم جي ڪم تي ڪنٽرول ڪيو ويندو ۽ ڪم جي ڪم تي ڪنٽرول ڪيو ويندو. (ٺهه)

(1) ڪم جي ڪم تي ڪنٽرول ڪيو ويندو ۽ ڪم جي ڪم تي ڪنٽرول ڪيو ويندو ۽ ڪم جي ڪم تي ڪنٽرول ڪيو ويندو. (ٺهه)

(2) ڪم جي ڪم تي ڪنٽرول ڪيو ويندو ۽ ڪم جي ڪم تي ڪنٽرول ڪيو ويندو ۽ ڪم جي ڪم تي ڪنٽرول ڪيو ويندو. (ٺهه)

ڪم جي ڪم تي ڪنٽرول ڪيو ويندو ۽ ڪم جي ڪم تي ڪنٽرول ڪيو ويندو ۽ ڪم جي ڪم تي ڪنٽرول ڪيو ويندو. (ٺهه)

(1) ڪم جي ڪم تي ڪنٽرول ڪيو ويندو ۽ ڪم جي ڪم تي ڪنٽرول ڪيو ويندو ۽ ڪم جي ڪم تي ڪنٽرول ڪيو ويندو. (ٺهه)

(2) ڪم جي ڪم تي ڪنٽرول ڪيو ويندو ۽ ڪم جي ڪم تي ڪنٽرول ڪيو ويندو ۽ ڪم جي ڪم تي ڪنٽرول ڪيو ويندو. (ٺهه)

(3) ڪم جي ڪم تي ڪنٽرول ڪيو ويندو ۽ ڪم جي ڪم تي ڪنٽرول ڪيو ويندو ۽ ڪم جي ڪم تي ڪنٽرول ڪيو ويندو. (ٺهه)

(4) ڪم جي ڪم تي ڪنٽرول ڪيو ويندو ۽ ڪم جي ڪم تي ڪنٽرول ڪيو ويندو ۽ ڪم جي ڪم تي ڪنٽرول ڪيو ويندو. (ٺهه)

(5) ڪم جي ڪم تي ڪنٽرول ڪيو ويندو ۽ ڪم جي ڪم تي ڪنٽرول ڪيو ويندو ۽ ڪم جي ڪم تي ڪنٽرول ڪيو ويندو. (ٺهه)

(6) ڪم جي ڪم تي ڪنٽرول ڪيو ويندو ۽ ڪم جي ڪم تي ڪنٽرول ڪيو ويندو ۽ ڪم جي ڪم تي ڪنٽرول ڪيو ويندو. (ٺهه)

d-2-t

UBP-2023-GDL027	خاکی لایحه: 2-6	5 آذر 1403، 6 آذر 1403 در خصوص قرارداد خرید و تحویل مصالح ساختمانی	
	شماره سند: 18		
	تاریخ سند: 18 آذر 1403		

موضوع قرارداد خرید و تحویل مصالح ساختمانی، در تاریخ 18 آذر 1403 منعقد گردید.

(ب) کلیه مشخصات فنی مصالح ساختمانی در صورتی که در قرارداد ذکر شده باشد، باید مطابق با مشخصات فنی درج شده در قرارداد باشد.

(1) کلیه مصالح ساختمانی باید دارای گواهی استاندارد باشد.

(2) کلیه مصالح ساختمانی باید دارای گواهی استاندارد باشد و در صورتی که در قرارداد ذکر شده باشد، باید مطابق با مشخصات فنی درج شده در قرارداد باشد.

(3) کلیه مصالح ساختمانی باید دارای گواهی استاندارد باشد و در صورتی که در قرارداد ذکر شده باشد، باید مطابق با مشخصات فنی درج شده در قرارداد باشد.

(ج) کلیه مصالح ساختمانی باید دارای گواهی استاندارد باشد و در صورتی که در قرارداد ذکر شده باشد، باید مطابق با مشخصات فنی درج شده در قرارداد باشد.

(د) کلیه مصالح ساختمانی باید دارای گواهی استاندارد باشد و در صورتی که در قرارداد ذکر شده باشد، باید مطابق با مشخصات فنی درج شده در قرارداد باشد.

(ه) کلیه مصالح ساختمانی باید دارای گواهی استاندارد باشد و در صورتی که در قرارداد ذکر شده باشد، باید مطابق با مشخصات فنی درج شده در قرارداد باشد. 17 (و)

(1) کلیه مصالح ساختمانی باید دارای گواهی استاندارد باشد و در صورتی که در قرارداد ذکر شده باشد، باید مطابق با مشخصات فنی درج شده در قرارداد باشد.

(2) کلیه مصالح ساختمانی باید دارای گواهی استاندارد باشد و در صورتی که در قرارداد ذکر شده باشد، باید مطابق با مشخصات فنی درج شده در قرارداد باشد.

(3) کلیه مصالح ساختمانی باید دارای گواهی استاندارد باشد و در صورتی که در قرارداد ذکر شده باشد، باید مطابق با مشخصات فنی درج شده در قرارداد باشد.

dl-2-t

UBP-2023-GDL027	خاڻاڻڻ جو نالو:	رٿا ۽ ٺاهه سٽاپ ڪرڻ لاءِ، 4، 5، 6 مارچ	
2-6	فون نمبر:	ڪراچي، ڪراچي، ڪراچي، ڪراچي، ڪراچي	
پروپوزيٽر جو نالو	پروپوزيٽر جو نالو:	ڪراچي	
18 مارچ 2024	تاريخ:		

(4) جڏهن ته 11 مارچ 12 تي ڪراچي ۾ ڪيل ڪارروائي جو نتيجو هي رهيو ته 2 جڳهون ڏنيون وڃن.

(5) سڳوڻن جي ڪارروائي ڪرڻ کان پوءِ به ڪا به جڳهه نه ملي سگهي ٿي. ان ڪري ڪارروائي ختم ڪئي وئي.

(س) ڪراچي جي ڪارروائي ڪرڻ کان پوءِ به ڪا به جڳهه نه ملي سگهي ٿي. ان ڪري ڪارروائي ختم ڪئي وئي.

(س) 18 مارچ تي ڪراچي جي ڪارروائي ڪرڻ کان پوءِ به ڪا به جڳهه نه ملي سگهي ٿي. ان ڪري ڪارروائي ختم ڪئي وئي.

(1) ڪراچي جي ڪارروائي ڪرڻ کان پوءِ به ڪا به جڳهه نه ملي سگهي ٿي. ان ڪري ڪارروائي ختم ڪئي وئي.

(2) ڪراچي جي ڪارروائي ڪرڻ کان پوءِ به ڪا به جڳهه نه ملي سگهي ٿي. ان ڪري ڪارروائي ختم ڪئي وئي.

(س) ڪراچي جي ڪارروائي ڪرڻ کان پوءِ به ڪا به جڳهه نه ملي سگهي ٿي. ان ڪري ڪارروائي ختم ڪئي وئي.

(1) ڪراچي جي ڪارروائي ڪرڻ کان پوءِ به ڪا به جڳهه نه ملي سگهي ٿي. ان ڪري ڪارروائي ختم ڪئي وئي.

(2) ڪراچي جي ڪارروائي ڪرڻ کان پوءِ به ڪا به جڳهه نه ملي سگهي ٿي. ان ڪري ڪارروائي ختم ڪئي وئي.

(س) ڪراچي جي ڪارروائي ڪرڻ کان پوءِ به ڪا به جڳهه نه ملي سگهي ٿي. ان ڪري ڪارروائي ختم ڪئي وئي.

d-2-1

UBP-2023-GDL027	خاتمه ڏينهن:	رٿا جو سلسلو 4، 5، 6 مارچ	
2-6	نمبر:	پروگرام جو عنوان: 4، 5، 6 مارچ	
پروگرام جو عنوان:	تعداد:	18 مارچ 2024	

(1) ڇوڪرن جي تعليمي نصاب 7 صفي تائين وڌائڻ جو مقصد هوندو ته جيئن تعليمي ادارن کي 45% وڌيڪ ڇوڪرن کي تعليم ڏيڻ جي سلسلي ۾ مدد ملي. تعليمي ادارن کي ڇوڪرن جي تعليم ڏيڻ جي سلسلي ۾ مدد ملي. تعليمي ادارن کي ڇوڪرن جي تعليم ڏيڻ جي سلسلي ۾ مدد ملي. تعليمي ادارن کي ڇوڪرن جي تعليم ڏيڻ جي سلسلي ۾ مدد ملي.

(2) ڇوڪرن جي تعليمي نصاب 7 صفي تائين وڌائڻ جو مقصد هوندو ته جيئن تعليمي ادارن کي 45% وڌيڪ ڇوڪرن کي تعليم ڏيڻ جي سلسلي ۾ مدد ملي. تعليمي ادارن کي ڇوڪرن جي تعليم ڏيڻ جي سلسلي ۾ مدد ملي. تعليمي ادارن کي ڇوڪرن جي تعليم ڏيڻ جي سلسلي ۾ مدد ملي. تعليمي ادارن کي ڇوڪرن جي تعليم ڏيڻ جي سلسلي ۾ مدد ملي.

(ب) هر تعليمي اداري کي 0.85 ڇوڪرن جي تعليم ڏيڻ جي سلسلي ۾ مدد ملي. تعليمي ادارن کي ڇوڪرن جي تعليم ڏيڻ جي سلسلي ۾ مدد ملي. تعليمي ادارن کي ڇوڪرن جي تعليم ڏيڻ جي سلسلي ۾ مدد ملي. تعليمي ادارن کي ڇوڪرن جي تعليم ڏيڻ جي سلسلي ۾ مدد ملي.

(ب) 19. هر تعليمي اداري کي 0.85 ڇوڪرن جي تعليم ڏيڻ جي سلسلي ۾ مدد ملي. تعليمي ادارن کي ڇوڪرن جي تعليم ڏيڻ جي سلسلي ۾ مدد ملي. تعليمي ادارن کي ڇوڪرن جي تعليم ڏيڻ جي سلسلي ۾ مدد ملي. تعليمي ادارن کي ڇوڪرن جي تعليم ڏيڻ جي سلسلي ۾ مدد ملي.

(ب) 11 صفي تائين وڌائڻ جو مقصد هوندو ته جيئن تعليمي ادارن کي 45% وڌيڪ ڇوڪرن کي تعليم ڏيڻ جي سلسلي ۾ مدد ملي. تعليمي ادارن کي ڇوڪرن جي تعليم ڏيڻ جي سلسلي ۾ مدد ملي. تعليمي ادارن کي ڇوڪرن جي تعليم ڏيڻ جي سلسلي ۾ مدد ملي. تعليمي ادارن کي ڇوڪرن جي تعليم ڏيڻ جي سلسلي ۾ مدد ملي.

(ب) تعليمي ادارن کي 0.75 ڇوڪرن جي تعليم ڏيڻ جي سلسلي ۾ مدد ملي. تعليمي ادارن کي ڇوڪرن جي تعليم ڏيڻ جي سلسلي ۾ مدد ملي. تعليمي ادارن کي ڇوڪرن جي تعليم ڏيڻ جي سلسلي ۾ مدد ملي. تعليمي ادارن کي ڇوڪرن جي تعليم ڏيڻ جي سلسلي ۾ مدد ملي.

(ب) تعليمي ادارن کي 10% وڌيڪ ڇوڪرن کي تعليم ڏيڻ جي سلسلي ۾ مدد ملي. تعليمي ادارن کي ڇوڪرن جي تعليم ڏيڻ جي سلسلي ۾ مدد ملي. تعليمي ادارن کي ڇوڪرن جي تعليم ڏيڻ جي سلسلي ۾ مدد ملي. تعليمي ادارن کي ڇوڪرن جي تعليم ڏيڻ جي سلسلي ۾ مدد ملي.

d-2-1







UBP-2023-GDL027	چاپ/تعمیرات: 2-6	رتبه‌بندی شرف‌آوردی‌ها 4، 5، 6 در زمینه‌های مختلف آموزشی	
2-6	توضیحات:		
18 شهریور 1403	تاریخ: 18 شهریور 1403		

(ع) در خصوص نحوه اجرای طرح‌های آموزشی و فرهنگی در مدارس و مراکز آموزشی و فرهنگی، به منظور ارتقای کیفیت و بهره‌مندی از تجربیات موفق، اقدامات زیر پیشنهاد می‌گردد:

23- (س) در خصوص نحوه اجرای طرح‌های آموزشی و فرهنگی در مدارس و مراکز آموزشی و فرهنگی، به منظور ارتقای کیفیت و بهره‌مندی از تجربیات موفق، اقدامات زیر پیشنهاد می‌گردد:

(س) در خصوص نحوه اجرای طرح‌های آموزشی و فرهنگی در مدارس و مراکز آموزشی و فرهنگی، به منظور ارتقای کیفیت و بهره‌مندی از تجربیات موفق، اقدامات زیر پیشنهاد می‌گردد:

24- (س) در خصوص نحوه اجرای طرح‌های آموزشی و فرهنگی در مدارس و مراکز آموزشی و فرهنگی، به منظور ارتقای کیفیت و بهره‌مندی از تجربیات موفق، اقدامات زیر پیشنهاد می‌گردد:

(س) در خصوص نحوه اجرای طرح‌های آموزشی و فرهنگی در مدارس و مراکز آموزشی و فرهنگی، به منظور ارتقای کیفیت و بهره‌مندی از تجربیات موفق، اقدامات زیر پیشنهاد می‌گردد:

25- (س) در خصوص نحوه اجرای طرح‌های آموزشی و فرهنگی در مدارس و مراکز آموزشی و فرهنگی، به منظور ارتقای کیفیت و بهره‌مندی از تجربیات موفق، اقدامات زیر پیشنهاد می‌گردد:

26- (س) در خصوص نحوه اجرای طرح‌های آموزشی و فرهنگی در مدارس و مراکز آموزشی و فرهنگی، به منظور ارتقای کیفیت و بهره‌مندی از تجربیات موفق، اقدامات زیر پیشنهاد می‌گردد:



UBP-2023-GDL027	آبائڻ ۽ ٺهڻ جو نالو:	ٺهڻ جو نالو: 5، 4، 6 نمبر ٺهڻ	
2-6	ڪوٺڻ جو نمبر:	ٺهڻ جو نمبر: 5، 4، 6 نمبر ٺهڻ	
ٺهڻ جو نمبر:	ٺهڻ جو نمبر:	ٺهڻ جو نمبر: 5، 4، 6 نمبر ٺهڻ	
18 ڇهه مهينا 2024	ٺهڻ جو نمبر ۽ ٺهڻ جو نمبر:	ٺهڻ جو نمبر ۽ ٺهڻ جو نمبر:	

ٺهڻ جو نمبر 1



HULHUMALÉ NEIGHBOURHOOD ZONING MAP

d-2-t

UBP-2023-GDL027	پراجیکٹ نام: UBP-2023-GDL027	 <p>رہائشی سکیم کے لیے 4، 5 اور 6 ویں ایئر پر پارکنگ کی تفصیلی پلاننگ اور گاڑیوں کی میں</p>
2-6	پلاٹ نمبر: 2-6	
18	پلاٹ نمبر: 18	

صفحہ نمبر 2



د-2-1

رَدَدُو شَرَاكَه مَرَدِي كَوَلِيْمَر 4، 5 دَر 6 مَرِي  
 مَرِي دَر دَر مَرِي مَرِي مَرِي مَرِي مَرِي مَرِي  
 مَرِي مَرِي

خَرَاكَه مَرَدِي مَرِي:  
 كَوَلِيْمَر:  
 مَرِي مَرِي مَرِي:  
 مَرِي مَرِي مَرِي مَرِي:

UBP-2023-GDL027	2-6
مَرِي مَرِي مَرِي	مَرِي مَرِي مَرِي
18 مَرِي مَرِي 2024	

مَرِي مَرِي 3

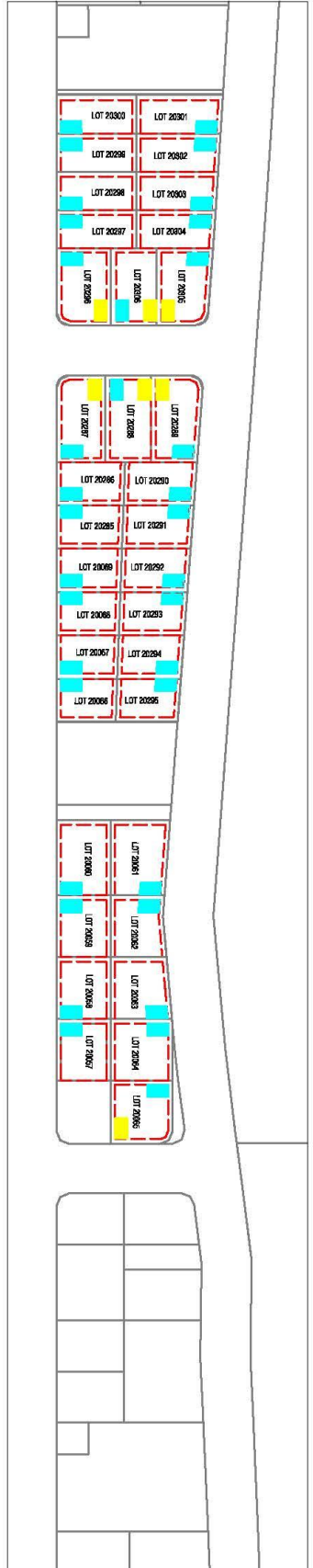

DRAWING: NEIGHBOURHOOD 5 GARAGE LOCATION

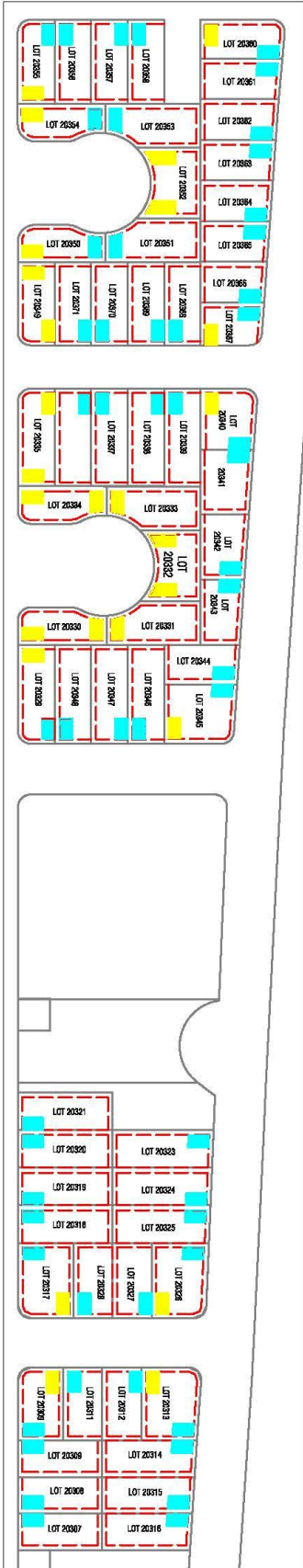

DRAWING: NEIGHBOURHOOD 5 GARAGE LOCATION

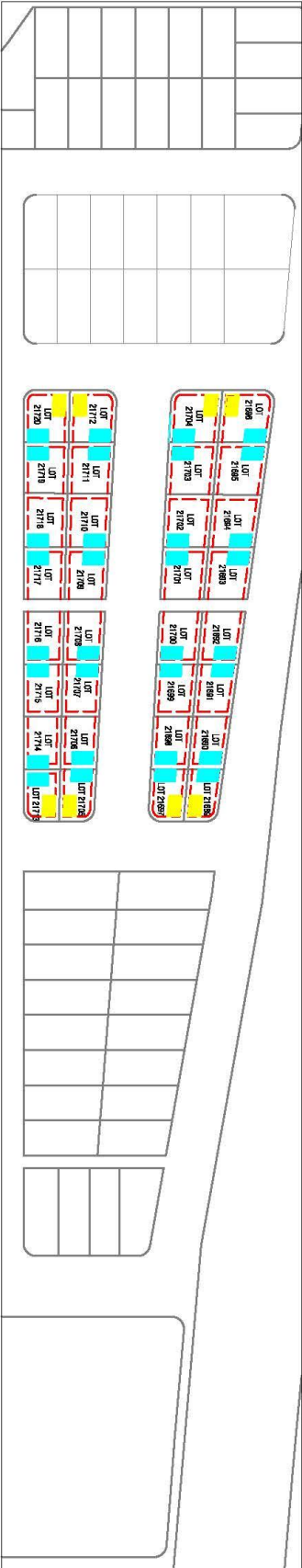

DRAWING: NEIGHBOURHOOD 6 GARAGE LOCATION

- LEGEND**
- Garage location
  - Optional garage location

د-2-1



UBP-2023-GDL027	پراجیکٹ نام: 2-6	ریزولوشن نمبر: 4، 5، 6 فیروز آباد، اسلام آباد ایچ ڈی سی	
	پراجیکٹ نمبر: 18		
	تاریخ: 2024		

صفحہ نمبر 4

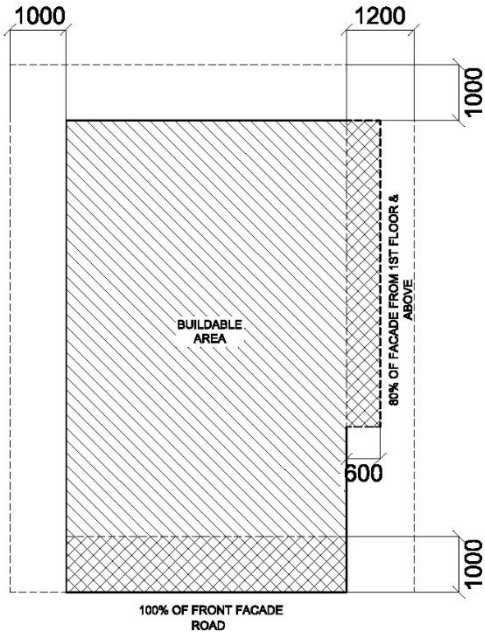

**GROUND FLOOR PLAN**  
SCALE: N.T.S  
2000 SQFT- 3000 SQFT

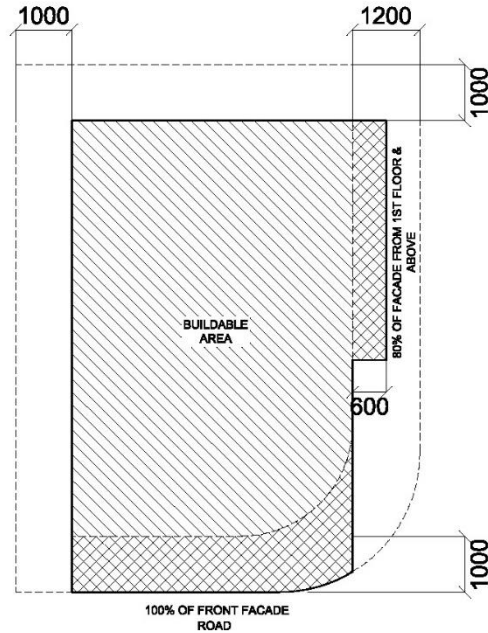

**GROUND FLOOR PLAN**  
SCALE: N.T.S  
2000 SQFT- 3000 SQFT  
CORNER PLOTS

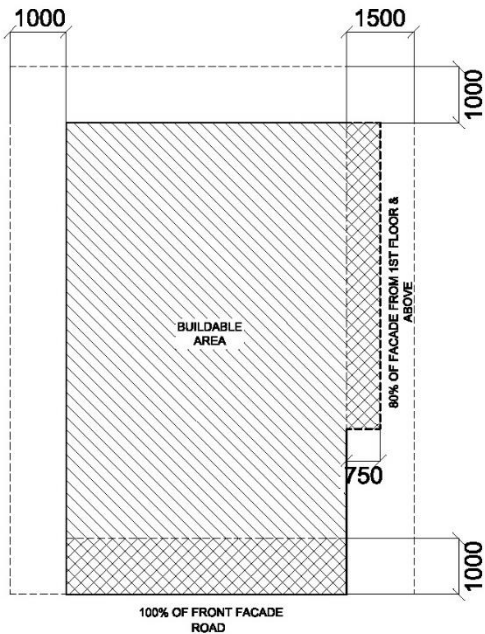

**GROUND FLOOR PLAN**  
SCALE: N.T.S  
3001 SQFT- 6000 SQFT

N4 SETBACK PLAN

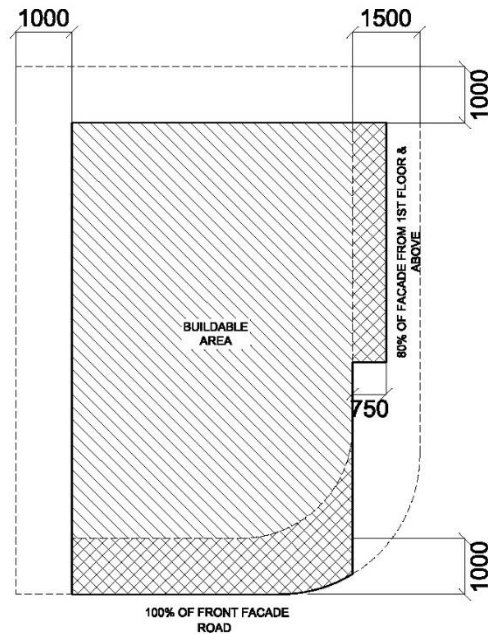

**TYPICAL UPPER FLOOR PLAN**  
SCALE: N.T.S  
3001 SQFT- 6000 SQFT  
CORNER PLOTS

d-2-t



UBP-2023-GDL027	پراجیکٹ نام: 2-6	ڈیولپمنٹ سٹیٹوٹریٹ 4، 5 اور 6 میں کمرنگڈ سٹریٹس کی تعمیر اور ایئر کنڈیشننگ سسٹمز کی انسٹالیشن	
2-6	پلاٹ نمبر: 18		
ایئر کنڈیشننگ سٹریٹ	پلاٹ نمبر: 18		

صفحہ 5

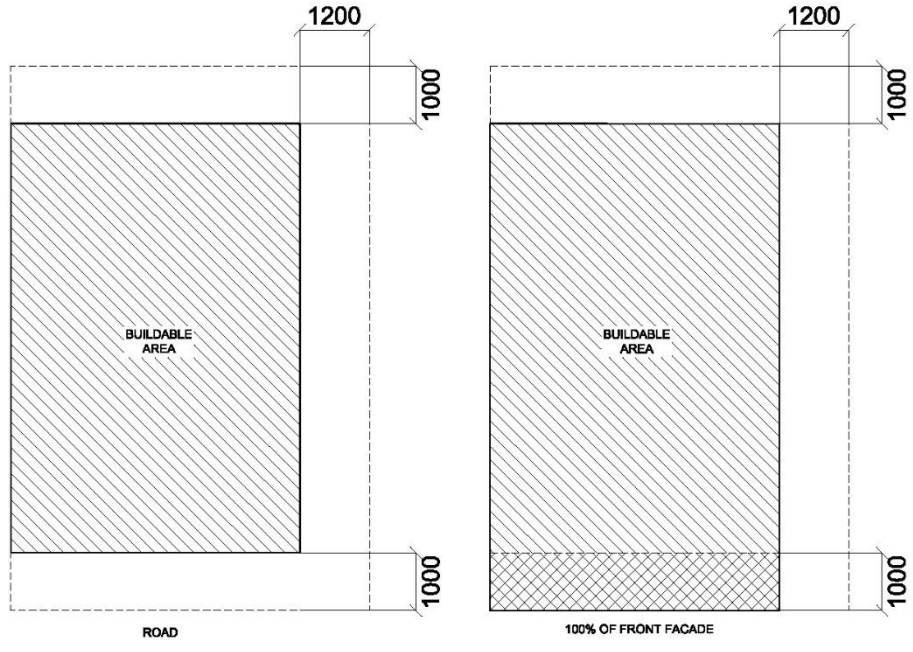

GROUND FLOOR PLAN  
SCALE: N.T.S

TYPICAL UPPER FLOOR PLAN  
SCALE: N.T.S

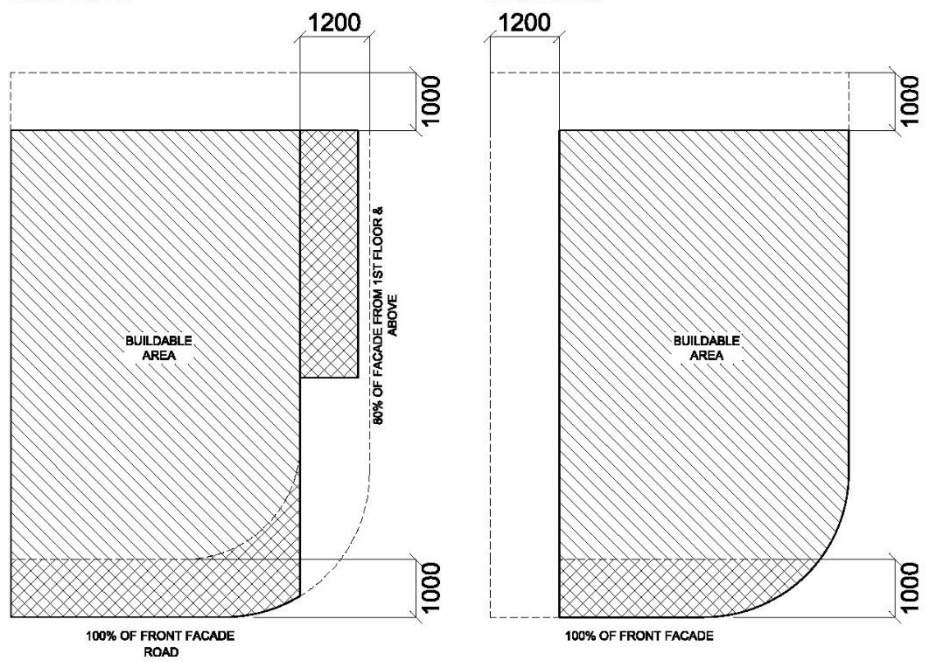

TYPICAL LAYOUT 1  
SCALE: N.T.S  
CORNER PLOTS

TYPICAL LAYOUT 2  
SCALE: N.T.S  
CORNER PLOTS

**N5 & N6 SETBACK PLAN**

d-2-1

UBP-2023-GDL027	پراجیکٹ نام:	گولڈن سٹیٹ ڈیولپمنٹ، پلاٹ نمبر 4، 5 اور 6، سیکٹر 6، ڈی ایچ ڈی	
2-6	فائل نمبر:	پراجیکٹ ڈیٹیلنگ، ڈی ایچ ڈی	
18 مئی 2024	تاریخ:	18 مئی 2024	

صفحہ نمبر 6

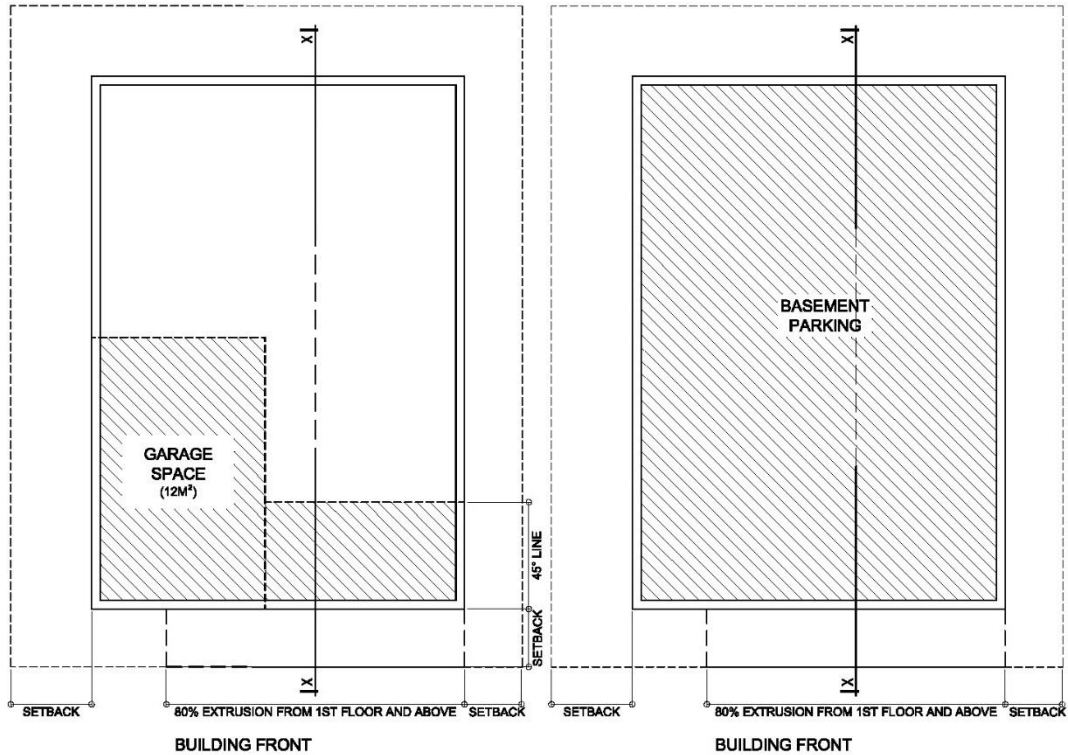

**GROUND FLOOR PLAN**  
SCALE: N.T.S

 AREA EXCLUDED FROM F.S.I CALCULATIONS  
 AREA INCLUDED IN F.S.I CALCULATIONS

**BASEMENT PLAN**  
SCALE: N.T.S

 AREA EXCLUDED FROM F.S.I CALCULATIONS  
 AREA INCLUDED IN F.S.I CALCULATIONS

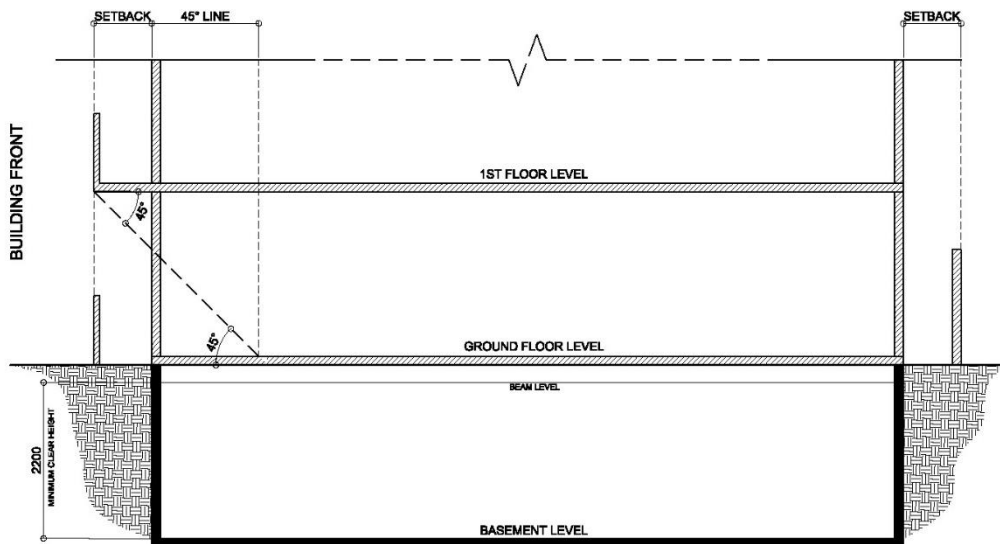

**SECTION X-X**  
SCALE: N.T.S

DRAWING : GROUND FLOOR & BASEMENT AREA F.S.I CALCULATION

d-2-t

UBP-2023-GDL027	پراجیکٹ نام: _____	ڈی ڈی او نمبر: 4، 5 اور 6 ڈی ڈی او نمبر: _____ ڈی ڈی او نمبر: _____ ڈی ڈی او نمبر: _____	
2-6	فائل نمبر: _____		
_____	تاریخ: _____		
18 مئی 2024	ڈیزائنر: _____		

صفحہ نمبر 7

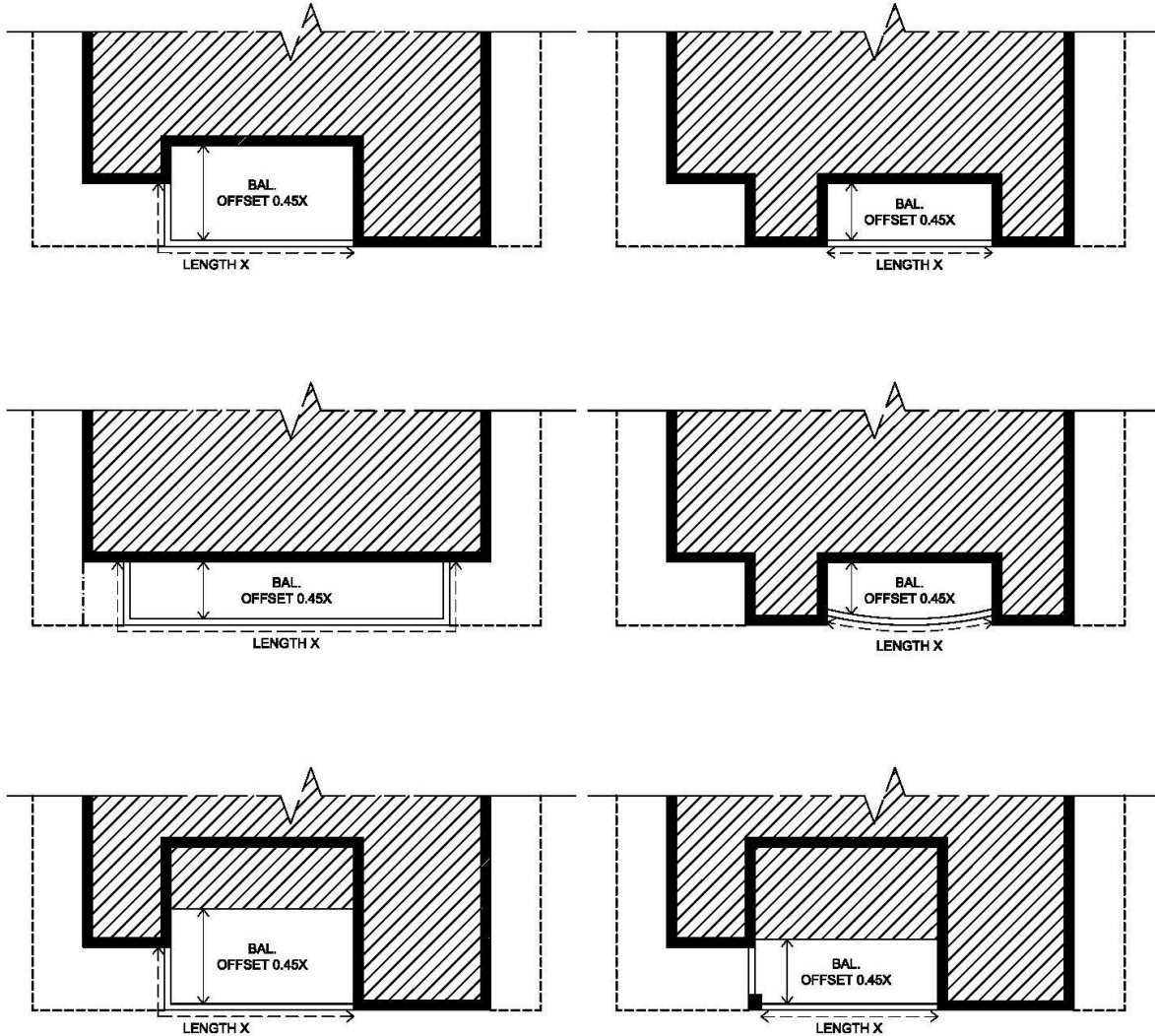

- IF THE WHOLE BALCONY AREA IS WITHIN THE OFFSET LINE AND PERIPHERAL LINE, BALCONY IS FREE OF F.S.I.

- HOWEVER, IF AN AREA OF THE BALCONY EXCEEDS BEYOND THE OFFSET LINE THAT AREA WILL BE INCLUDED IN F.S.I CALCULATION.

### TYPICAL FLOOR PLAN

SCALE: N.T.S

-  AREA EXCLUDED FROM F.S.I CALCULATIONS
-  AREA INCLUDED IN F.S.I CALCULATIONS

-  LINE TO BE OFFSET
-  UNINTERRUPTED LENGTH

DRAWING : BALCONIES INCLUDED & EXCLUDED IN F.S.I CALCULATIONS

d-2-t

UBP-2023-GDL027	پراجیکٹ نام: _____	ڈیڈ اینڈ سٹریٹس نمبر 4، 5 اور 6 ایئر کنٹریکٹ کے تحت کی جانے والی ایئر کنڈیشننگ سسٹم کی ڈیزائن	
2-6	فائل نمبر: _____		
ایئر کنڈیشننگ سسٹم	ٹائٹل: _____		
18 مئی 2024	ڈیزائنر: _____		

صفحہ نمبر 8

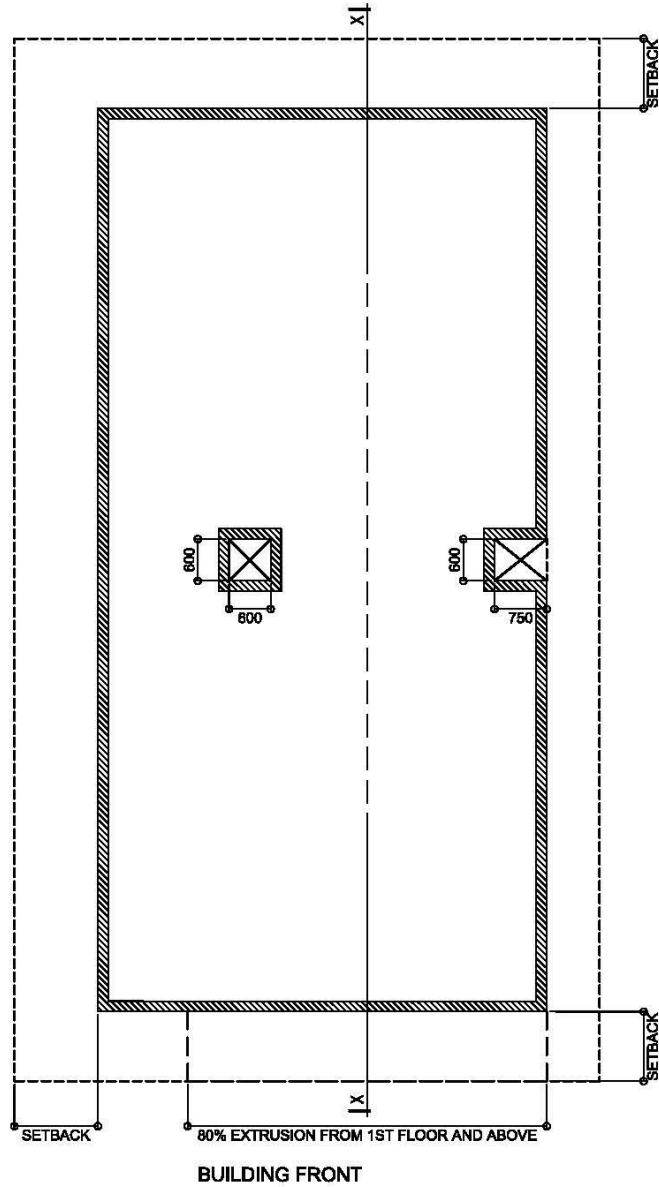

**TYPICAL FLOOR PLAN**

SCALE: N.T.S

- VOIDS SHOULD HAVE A MINIMUM OF THE DIMENSIONS GIVEN ABOVE TO BE USED FOR VENTILATION.

DRAWING : VOIDS

*Handwritten signature*



UBP-2023-GDL027	پراجیکٹ نام:	گورنمنٹ ہسپتال، کراچی	
2-6	فولڈ نمبر:	2-6	
	پراجیکٹ کی تفصیل:	گورنمنٹ ہسپتال، کراچی	
2024	تاریخ:	18 مارچ 2024	

صفحہ نمبر 9

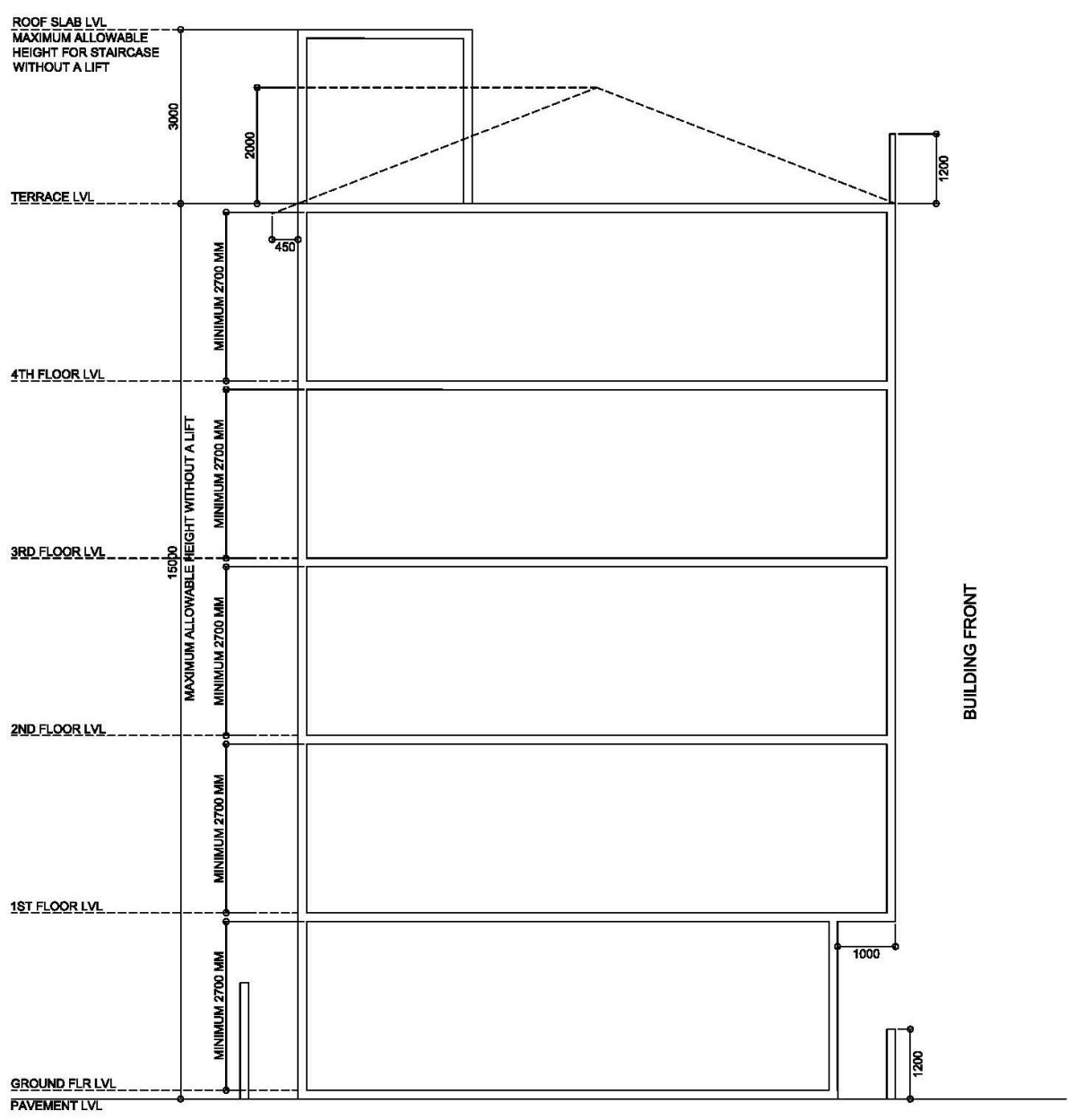

**SECTION X-X**  
SCALE: N.T.S

- IF THE BUILDING CONTAINS ONLY A STAIRCASE WITHOUT A LIFT, STAIRCASE AREA SHOULD HAVE A MAXIMUM OF 3m IN HEIGHT FROM THE TERRACE FLOOR SLAB LEVEL.
- IF A PITCH ROOF IS PROPOSED, IT IS TO HAVE A MAXIMUM HEIGHT OF 2m FROM THE TERRACE FLOOR LEVEL (ROOF BEAM SPRING LINE LEVEL)

**DRAWING : BUILDING HEIGHT (WITHOUT LIFT)**

d-2-1

UBP-2023-GDL027	پراجیکٹ نام:	رنگین سٹریٹ سروس سٹیشن، 4، 5 اور 6 ویں	
2-6	فیس نمبر:	پراجیکٹ کی تفصیلات کے مطابق	
پروجیکٹ کی تفصیلات	پراجیکٹ کی تفصیلات:	پراجیکٹ کی تفصیلات کے مطابق	
18 مئی 2024	پراجیکٹ کی تفصیلات:	پراجیکٹ کی تفصیلات کے مطابق	

صفحہ نمبر 10

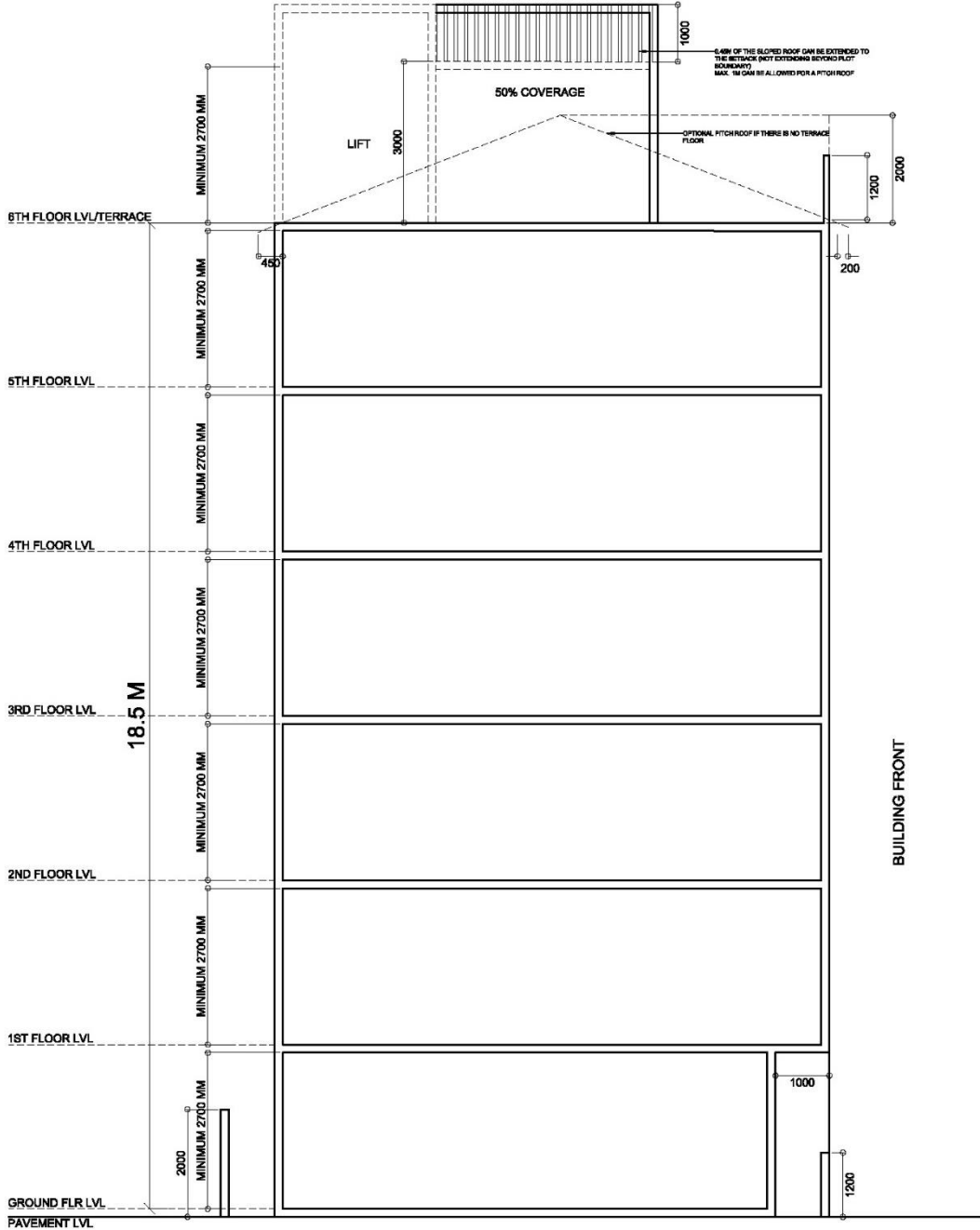

SECTION X-X  
 SCALE: N.T.S  
 DRAWING : BUILDING HEIGHT (WITH LIFT)

d-2-t

UBP-2023-GDL027	پراجیکٹ نام: _____	ڈی ڈی ٹی سٹریٹس 4، 5 اور 6 میں تعمیراتی کیلئے کی جانے والی زمین	
2-6	پلاٹ نمبر: _____		
_____	پلاٹ نام: _____		
18 مارچ 2024	تاریخ: _____		

صفحہ 11



**SECTION**

SCALE: N.T.S

- BOUNDARY WALL ON THE FRONT SETBACK SHOULD BE OF MAXIMUM 1.2M FROM PAVEMENT LEVEL.
- BOUNDARY WALL ON SIDE AND REAR SETBACK SHOULD BE OF MAXIMUM 2M FROM PAVEMENT LEVEL.
- THE MAXIMUM LENGTH OF WINDOW PANEL PROJECTED FROM THE PERIPHERY OF THE BUILDING STRUCTURE SHOULD NOT BE MORE THAN 0.75M

**OPENINGS FROM BUILDING PERIPHERY**

d-2-t

UBP-2023-GDL027	پراجیکٹ نام: _____	ڈیولپمنٹ سٹریٹجی: 4، 5 اور 6 پلاننگ اور ڈیزائن آرکیٹیکچر	
2-6	پلاننگ اور ڈیزائن: _____		
_____	پراجیکٹ نام: _____		
18 مارچ 2024	پراجیکٹ نام: _____		

صفحہ نمبر 12

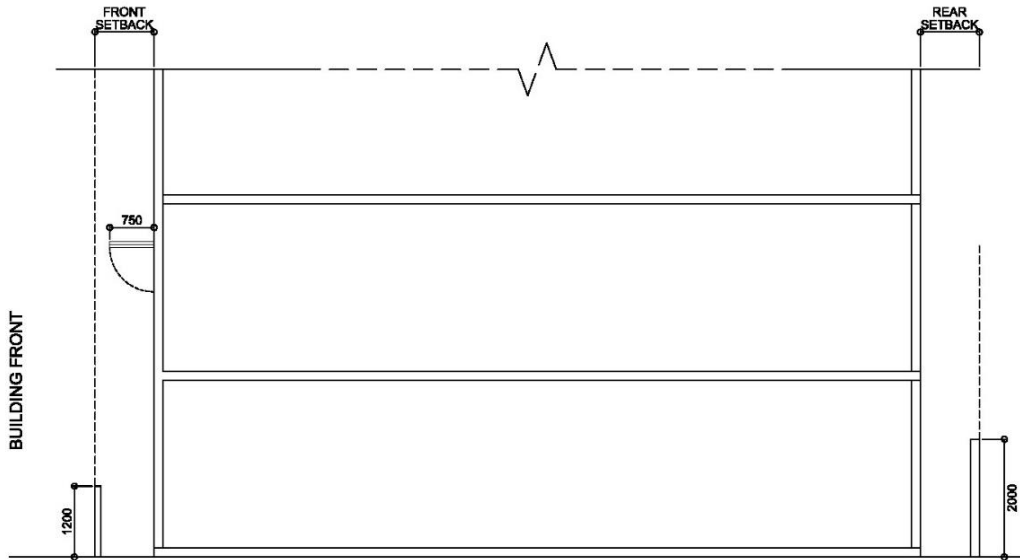

**SECTION**  
SCALE: N.T.S

- BOUNDARY WALL ON THE FRONT SETBACK SHOULD BE OF MAXIMUM 1.2M FROM PAVEMENT LEVEL.
- BOUNDARY WALL ON SIDE AND REAR SETBACK SHOULD BE OF MAXIMUM 2M FROM PAVEMENT LEVEL.
- THE MAXIMUM LENGTH OF WINDOW PANEL PROJECTED FROM THE BUILDING SHOULD NOT EXCEED THE PLOT BOUNDARY.

DRAWING : OPENINGS FROM SETBACK

d-2-t



UBP-2023-GDL027	پراجیکٹ نام:	گولڈن سٹیٹ ہاؤسنگ سکیم، 4، 5 اور 6 مارچ	
2-6	فیلڈ نمبر:	گولڈن سٹیٹ ہاؤسنگ سکیم، 4، 5 اور 6 مارچ	
18 مارچ 2024	تاریخ:	18 مارچ 2024	

صفحہ نمبر 13

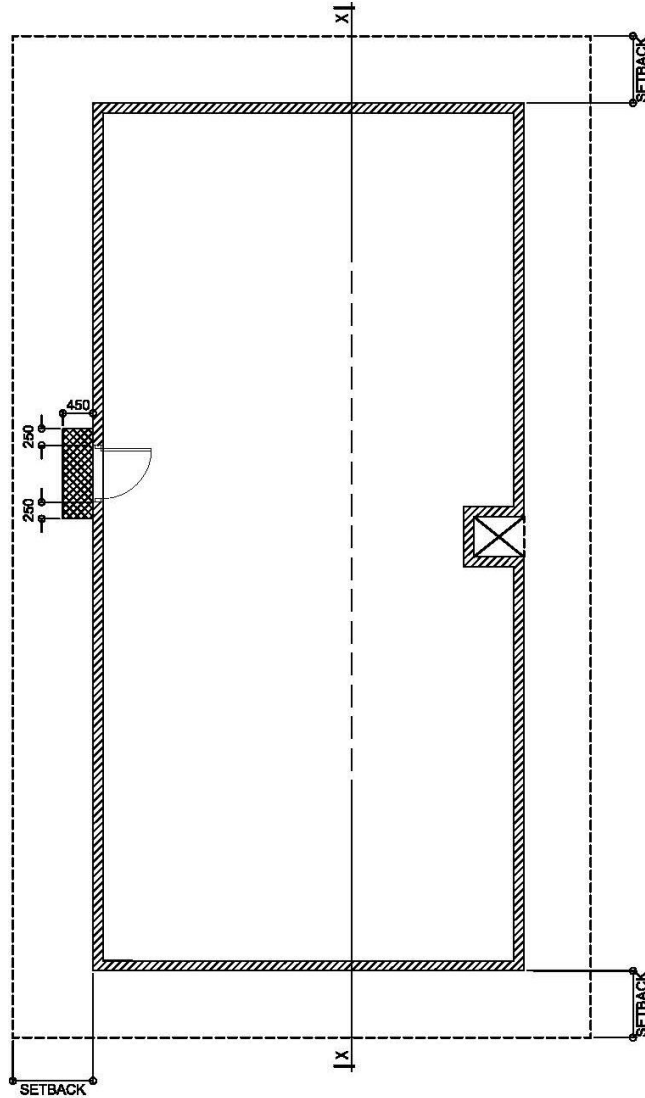

BUILDING FRONT

**GROUND FLOOR PLAN**

SCALE: N.T.S

 0.45M OVERHANG FROM THE WALL CAN BE ALLOWED AS SHOWN IN THE DIAGRAM

DRAWING : ENTRANCE COVERAGE

d-2-t

UBP-2023-GDL027	پراجیکٹ نام:	رنگین سٹریٹ، کورنگ، 4، 5 اور 6 ویں	HDC
2-6	فیلڈ نمبر:	پراجیکٹ نمبر: 18	
پروجیکٹ نام:	پراجیکٹ نمبر:	2024	

صفحہ نمبر 14

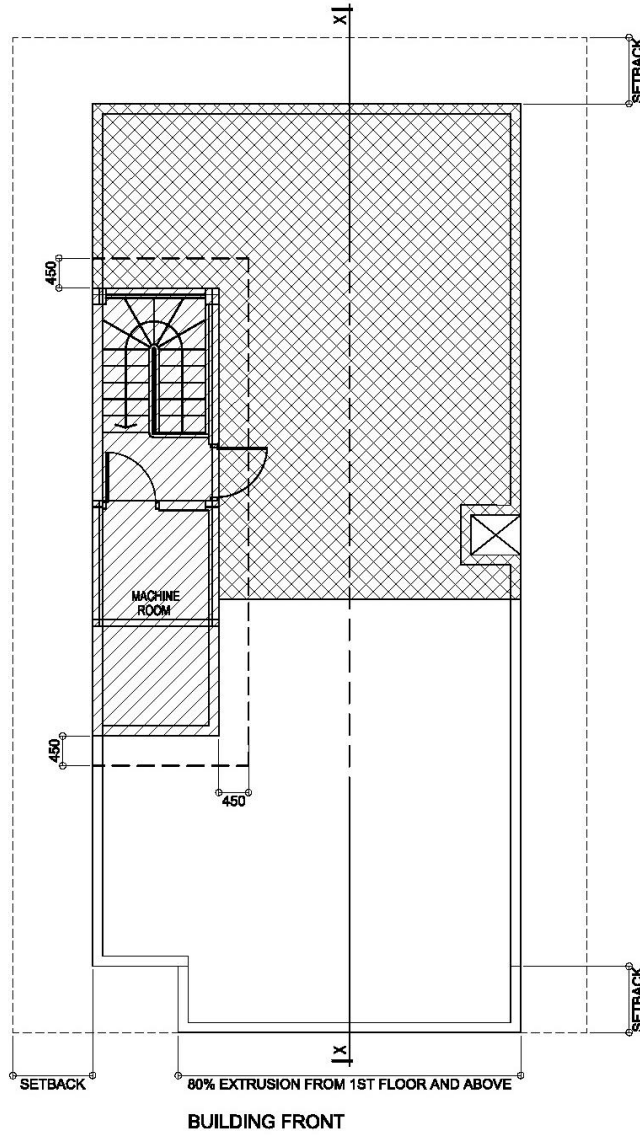

**9TH LEVEL PLAN**  
SCALE: N.T.S

- COVERED AREA SHOULD NOT BE MORE THAN 15SQM.
- 50% COVERED AREA

\* 0.45M OVERHANG FOR STAIR & LIFT AREA CAN BE ALLOWED FROM THE WALL AS SHOWN IN THE DIAGRAM

DRAWING : LIFT MACHINE ROOM & STAIR COVERAGE

d-2-t

UBP-2023-GDL027	پراجیکٹ نام: 2-6	ڈیولپمنٹ سٹریٹجی: 4، 5، 6 پلاننگ: 4، 5، 6 ڈیولپمنٹ: 4، 5، 6	
	پراجیکٹ نمبر: 2024		
	پراجیکٹ تاریخ: 18		

15

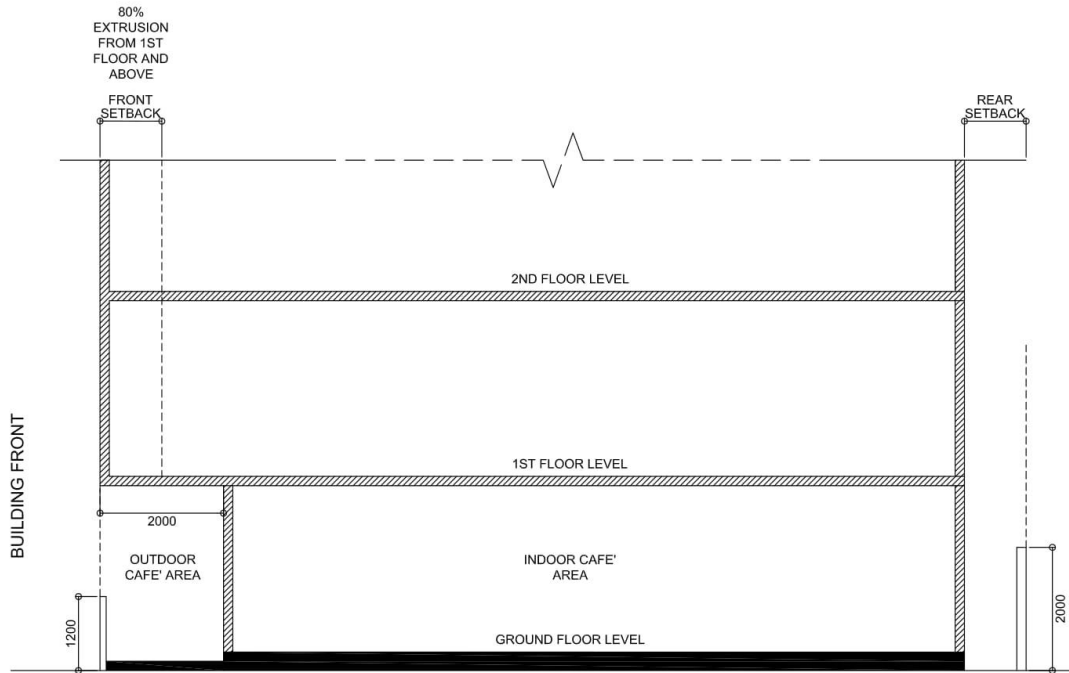

**SECTION**  
SCALE: N.T.S

- CAFE' OUTDOOR AREAS TO HAVE A MIN. 150 LEVEL DIFFERENCE.
- A SEMI-PERMEABLE BARRIER OF HEIGHT NOT MORE THAN 1200MM MUST BE INSTALLED IF THE SETBACK IS EXTENDED TO 2 METERS INTO THE PLOT AREA.
- DINING SPACES OUTSIDE THE PLOT BOUNDARY IS STRICTLY PROHIBITED.

DRAWING : CAFE' OUTDOOR AREA

d-2-1